

第63回京都合唱祭

参加要項

2026年5月30日（土）・31日（日）

ロームシアター京都

<出演に必要な手続き>

3/15（日）締切	合唱祭エントリー	（参加表明）
4/5（日）締切	出演登録	（曲目・演奏時間確定）
4/11（土）締切	楽譜コピー提出	
5/17（日）締切	登録内容の変更	（人数・舞台設定の変更）
5/22（金）締切	入場券・著作権料納入	

※合唱祭への合唱団出演には京都府合唱連盟への加盟登録が必要です。

詳しくは事務局までお問い合わせください。

<その他のスケジュール>

- 4/5（日） [小アンサンブルコンテスト](#)申し込み締切
- 4/11（土） 連盟総会（スケジュール・入場券配布）
- 5月上旬 合唱祭通信・確定スケジュール発送
シング！スポット申し込み開始・セミナー等参加申込締切

京都府合唱連盟

2026年2月 発行

ごあいさつ

第63回京都合唱祭実行委員長 北川 紘行

今年も合唱祭のご案内をする季節がやってまいりました。
早いもので今年 10 周年を迎えた『ロームシアター京都』を我々の歌声でいっぱいにする2日間がやってきます。

メインホール、サウスホールでの加盟合唱団のみなさんの演奏を筆頭に、ノースホールではお馴染みの小アンサンブルコンテスト、屋外ではシング！スポット、各所で行われるセミナーと今年も盛沢山！セミナーには意外な人が登場するかも？

今回も1人で全ては回りきれない大ボリューム！
気になるところをチェックして、めいっぱいお楽しみください！

毎年のお楽しみ、ゲストには作曲家の信長貴富先生をお招きしました。
京都にゆかりのある曲も交えたゲストセミナー、久しぶりに開催するゲストトークをはじめ沢山ご登場いただく予定です。

今年もたくさんのお出演者のみなさんと、たくさんのお客様と、こっぴり合唱漬けの2日間を過ごせるよう実行委員一同準備を進めてまいります。
みなさまのご参加・ご来場を心よりお待ちしております。

I 開催概要	2
II 出演に必要な申込手続き	4
III 加盟団体の出演	7
IV おかあさんコーラス大会の出演	11
V 小アンサンブルコンテスト	13
VI セミナー等のイベント	14
VII シング！スポット	15
VIII その他の手続き・連絡事項	16
IX コーラスウェーブ 2026 春 in ゼスト御池	20
合唱祭に関するお問い合わせ・お申し込み先	21

※[青字に下線](#)の部分はクリックすると PDF 内の該当ページ・外部 HP に移動します。
[ご使用の端末・アプリの環境によって、移動する位置が若干ずれる場合があります。](#)

I 開催概要

1. 事業名

第63回京都合唱祭（ロームシアター京都 10周年連携事業）

〔併催〕第49回全日本おかあさんコーラス関西支部京都大会～女声合唱の祭典～

2. 会場

ロームシアター京都 〒606-8342 京都市左京区岡崎最勝寺町13

メインホール 2,005席 ノースホール 230席（仮設客席）

サウスホール 716席 ローム・スクエア 中庭

車椅子席 メインホール 10席・サウスホール5席（上記に含む）

3. 日時

2026年5月30日（土）13：00開演・20：00終演（予定）

2026年5月31日（日）10：00開演・18：30終演（予定）

4. 主催

京都府合唱連盟、全日本合唱連盟関西支部、朝日新聞社

5. 後援

京都市、京都府教育委員会、京都市教育委員会（予定）

6. 協賛

キューピー株式会社（全日本おかあさんコーラス関西支部京都大会）

7. 入場料

2日間を通して 1,000円

（ジュニア・小学校・中学校・高等学校部門助成基金 10円を含む）

8. 日 程 (タイムスケジュール)

5/30 土曜日					5/31 日曜日				
	メインホール	サウスホール	ノースホール	ローム・スクエア		メインホール	サウスホール	ノースホール	ローム・スクエア
9:30					9:30	開場			
9:50					9:50				
10:00					10:00	オープニング	開場		
10:10					10:10				
10:20					10:20				
10:30					10:30	高校合同	オープニング		
10:40					10:40				
10:50					10:50				
11:00					11:00	加盟団体演奏	加盟団体演奏		
11:10					11:10				
11:20					11:20				
11:30					11:30	転換	セミナー		
11:40					11:40				
11:50					11:50	加盟団体演奏	転換		
12:00					12:00				
12:10					12:10				
12:20					12:20		加盟団体演奏		
12:30					12:30				
12:40	開場				12:40	ゲストセミナー 混声①			
12:50	オープニング				12:50		休憩		
13:00					13:00				
13:10					13:10	小アン発表			
13:20					13:20				
13:30					13:30		加盟団体演奏		
13:40	おかあさん大会				13:40				
13:50					13:50				
14:00			高校合同 リハーサル		14:00				
14:10					14:10	北部合同	ゲストトーク②		
14:20					14:20				
14:30	休憩				14:30	転換	転換		
14:40					14:40				
14:50					14:50				
15:00		おかあさん大会 リハーサル			15:00	加盟団体演奏	加盟団体演奏		
15:10					15:10				
15:20	おかあさん大会				15:20				
15:30					15:30	ゲストセミナー 混声②			
15:40			開場		15:40		転換		
15:50					15:50				
16:00					16:00	転換	加盟団体演奏		
16:10	リフレッシュ タイム				16:10				
16:20					16:20	加盟団体演奏			
16:30					16:30		クロージング ・男声合同		
16:40					16:40				
16:50					16:50	大学合同	終演		
17:00	おかあさん大会				17:00				
17:10					17:10	転換			
17:20					17:20				
17:30					17:30	加盟団体演奏			
17:40			小アンサンブル コンテスト		17:40				
17:50					17:50				
18:00	ゲストトーク①				18:00				
18:10					18:10	クロージング ・大合同			
18:20	転換				18:20				
18:30					18:30	終演			
18:40									
18:50		ゲストセミナー 女声							
19:00	加盟団体演奏								
19:10									
19:20									
19:30									
19:40	セミナー発表								
19:50	選考結果発表								
20:00	終演	大学合同リハ～21:00							

※ 現時点での予定であり、それぞれの時間は目安です。
 詳細なスケジュールは連盟総会・合唱祭通信でお知らせします。

Ⅱ 出演に必要な申込手続き

1. 申込手順

合唱祭特設ページの各フォームよりお申し込みください。

用紙での申し込みをご希望の場合、HP からダウンロードもしくは事務局までご連絡ください。

登録に関するご不明な点は事務局までお問合せください。

合唱祭特設ページ <https://kyoto-jca.com/matsuri/>

楽譜コピー提出先 up@kyoto-jca.com

各種お問合せ（事務局） info@kyoto-jca.com



(1) 合唱祭エントリー 3/15 (日) 締切

まずは出演の意向をお知らせください。

登録内容を基に出演日・出演順・出場会場の仮組みします。（総会にてお知らせ予定）

また、登録人数に応じた入場券とチラシを総会時にお渡しします。

(2) 出演登録 4/5 (日) 締切

曲目など、出演に関する内容をお知らせください。

登録内容を基に詳細なスケジュールを作成します。（集合時間など）

曲目・演奏時間は本登録で確定となります。

(3) 楽譜コピー提出 4/11 (土) 締切

演奏曲の楽譜コピーをメール、FAX または郵送で事務局まで送付してください。

詳しくは [P.16 VIII 1. 楽譜コピー提出](#) をご確認ください。

(4) 登録内容の変更 5/17 (日) 締切

出演人数・舞台設定に変更が生じた場合は内容をお知らせください。

5月17日（日）までにご連絡いただいた変更内容はパンフレットに反映されます。

出演人数に変更が生じた場合は、締め切り後もお連絡をお願いします。

2. 出演日・出演順・出演会場の決定

- 「合唱祭エントリー」の内容を考慮の上、実行委員会で決定します。
連盟総会時に仮組みしたスケジュールをお知らせします。
- おかあさんコーラス大会の出演順は4月11日（土）の抽選会で決定します。
- おかあさんコーラス大会出演合唱団以外は、5月30日（土）・31日（日）のいずれでも出演できるよう調整をお願いします。
- 最終的なスケジュール（各合唱団の出演順）は、5月の連休明けにお送りします。

3. 出演者証・入場券

- 出演者証・入場券は2日間有効です。
- 連盟総会時にお渡しします。お渡しした入場券の枚数に応じた金額をご入金ください。
- 入金方法は次ページ [6. 入場券・著作権料等の精算](#) をご確認ください。
- 合唱祭出演当日までに出演人数が増減した場合は、速やかに事務局にお申し出ください。

出演人数が増えた場合 → 追加の出演者証・入場券をお送りします。
追加された分、入場券代金が増えます。

減った場合 → 該当分の出演者証・入場券を返却していただきます。
返却いただいた分、入場券代金が減ります。

変更をお知らせいただくタイミングによっては、追加のチケットをお渡しするのが合唱祭当日になります。ご了承ください。

人数減少分のチケットは合唱祭当日までにご返却ください。

4. お渡しする入場券の枚数・券種

- 入場券は合唱祭出演人数×4枚をお渡しします。（1枚1,000円）
合唱祭出演人数には指揮者・伴奏者も含まれます。譜めくりは出演人数に含みません。
- 大学部門には合唱祭出演人数×2枚をお渡しします。（1枚1,000円）
- ジュニア・小学校・中学校・高等学校部門にはJ小中高取扱券をお渡しします。
合唱祭出演人数×4枚（1枚500円）※販売枚数をご入金ください。

5. 演奏に関する著作権料の取り扱い

- 1団体あたり1,000円（すべての出演団体に必要です）
- 入金方法は次ページ [6. 入場券・著作権料等の精算](#) をご確認ください
- JASRACへは、「入場料・定員数」などから包括的に算定する方法により著作権料を支払いますので、演奏曲目・曲数等に関わらず定額にしています。

6. 入場券・著作権料等の精算 5/22 (金) 締切

- 入場券代金及び著作権料は、郵便振替で納入してください。

納入期限：5月22日(金)まで

郵便振替 00960-7-250945 京都府合唱連盟

他金融機関からは

ゆうちょ銀行 ○九九店 当座 250945 京都府合唱連盟

※ 入金は上記方法のみでお願いします。

- 振込人名義には**合唱団名を明記**してください。
- **合唱祭当日の現金精算は行いません。**
- 人数変更などで2回目の精算が必要な際は、当日出演受付で振替用紙をお渡しします。
最終確定した金額を6月末までにご入金ください。
- 入金後の返金は行いません。ご了承ください。

【入場券販売のお願い】

合唱祭は皆さんと一緒に作る大きな演奏会です。

京都合唱祭は皆さんから参加料（出演料）をいただくことはしていません。

お客様にご購入いただいた入場券代で合唱祭は成り立っています。

つまり、出演者はお金を払って歌うのではなく、皆さんがお連れしてお聴きいただくお客様にお金をお支払いいただく考え方です。

したがって出演される皆さんは、お渡しする上記の入場券を必ず販売して、合唱祭運営の一端を担ってくださいようお願いします。

そして、満員の会場で演奏が披露できるよう、より多くのお客様をお連れください。

また、入場券収入は合唱祭の運営のみならず、京都府合唱連盟の活動にも適用しますので、合唱祭への来場は、日々の合唱活動を支えていただくこととなります。

皆さんひとり一人がお客さんを連れてくるという気持ちで、積極的に取り組んでください。

やむを得ず今回の合唱祭に出演されない場合は加盟登録人数1人当たり2枚以上の入場券販売協力をお願いいたします。



入場券販売に関して
足立副理事長より[動画メッセージ](#)
(令和7年度連盟総会より)



Ⅲ 加盟団体の出演

1. 出演の流れ・更衣

- 集合場所 ホール1階プロムナード
- 誘導の流れ
 - ① 団体集合 → ② 荷物置き（舞台袖） → ③ 下手袖待機 → ④ 演奏 →
 - ⑤ 荷物回収 → ⑥ 解散（→ 集合写真撮影：任意）

〔おかあさんコーラス大会〕

- ① 団体集合（更衣を済ませた状態で） → ② 荷物置き（サウスHホワイエ） →
- ③ リハーサル（サウスH舞台／8分） → ④ 下手袖待機（メインH） →
- ⑤ 演奏 → ⑥ 集合写真撮影 → ⑦ 荷物回収 → ⑧ 解散

- 更衣場所 パークプラザ3階 会議室
更衣場所に荷物を置いておくことはできません。
団体集合までに更衣を済ませ、荷物を持って集合してください。
おかあさん大会出演団体を含む、すべての団体は更衣を済ませた状態で集合してください。

※指揮者・ピアニスト及びおかあさんコーラス大会に出演する男性の更衣室はメインホール楽屋に用意します。誘導スタッフまでお声がけください。

2. 演奏時間 及び ステージ入退場

- 1曲目の演奏開始（指揮者の振り始め）から最終曲の演奏終了（振り終わり）までの曲間・移動等を含めた時間が演奏時間です。

おかあさん大会以外 **6分30秒** 以内（厳守）

おかあさん大会 **8分00秒** 以内（厳守）

- 演奏時間超過のペナルティ（昨年は3団体が対象）
演奏時間超過の場合、その秒数にかかわらずペナルティとして**30,000円**を徴収します。
おかあさん大会の出演団体が演奏時間を超過した場合、ペナルティの徴収はありませんが選考対象から外れます。
大幅な時間超過や、毎年時間超過が続く団体には別途対応を検討する可能性があります。

- ステージへの入退場について
スタッフの指示に従い、できるだけまとめて入退場してください。
複数列オーダーの合唱団は **1列ずつの入退場はおやめください。**
指揮者・ピアニストは歌手と一緒に入退場してください。
スムーズな進行のためご協力をお願いします。

3. 伴奏楽器

- ステージ上にはピアノ1台を用意します。
(ピッチ 442・ステージ中央固定)
- 譜めくり椅子1脚を常時設置します。
- 演奏時間中はピアノ屋根の開閉などセッティングの変更はできません。
危険ですので出演者はピアノ屋根に触らないでください。
- 他の楽器を使用する場合は、「出演登録」にご記入ください。
楽器の用意、当日の舞台への搬入・搬出は各団で行ってください。

4. 舞台装置

- 音響装置・AC電源等の舞台装置をご利用の場合は「出演登録」にご記入ください。
- 搬入楽器やホール設備使用により、別途使用料金が発生する場合がありますのでご了承ください。(事前打ち合わせが必要な場合があります)

5. プラカード

- ステージでの合唱団表示用プラカードは主催者が用意します。
- ステージ入退場時には出演者に所定の箇所に設置していただきます。
おかあさん大会ではスタッフがプラカードを設置します。

6. 合唱祭当日の出演受付

- ホール1階プロムナードで、出演人数・ピアノ位置等のステージ最終確認を行います。
- 代表者は**団体集合の30分前**までに出演受付をお済ませください。
- 変更が無い場合も必要です。

7. 集合写真撮影

- 大阪フォトサービスによる集合写真撮影を行います。(撮影は任意)
- 希望される団体は解散時に撮影場所まで誘導します。
- 演奏前に撮影することも可能です。
- おかあさんコーラス大会に出演する合唱団は、出演の流れに集合写真撮影が入っています。

8. 連続出場団体表彰

- 合唱祭連続出場団体には、その功績を称え5年ごとの区切りで表彰します。
また、最多連続出場団体も表彰します。表彰状を贈呈しますのでお受け取りください。
- 回数のカウントについて
中止となった第57回、第58回はカウントの対象としていません。
第59回はカウントの対象としましたが、出場されなかった団体の出場が途切れることはありません。

9. 舞台形状

次のページをご確認ください。



京合唱祭 メインホール 舞台図面

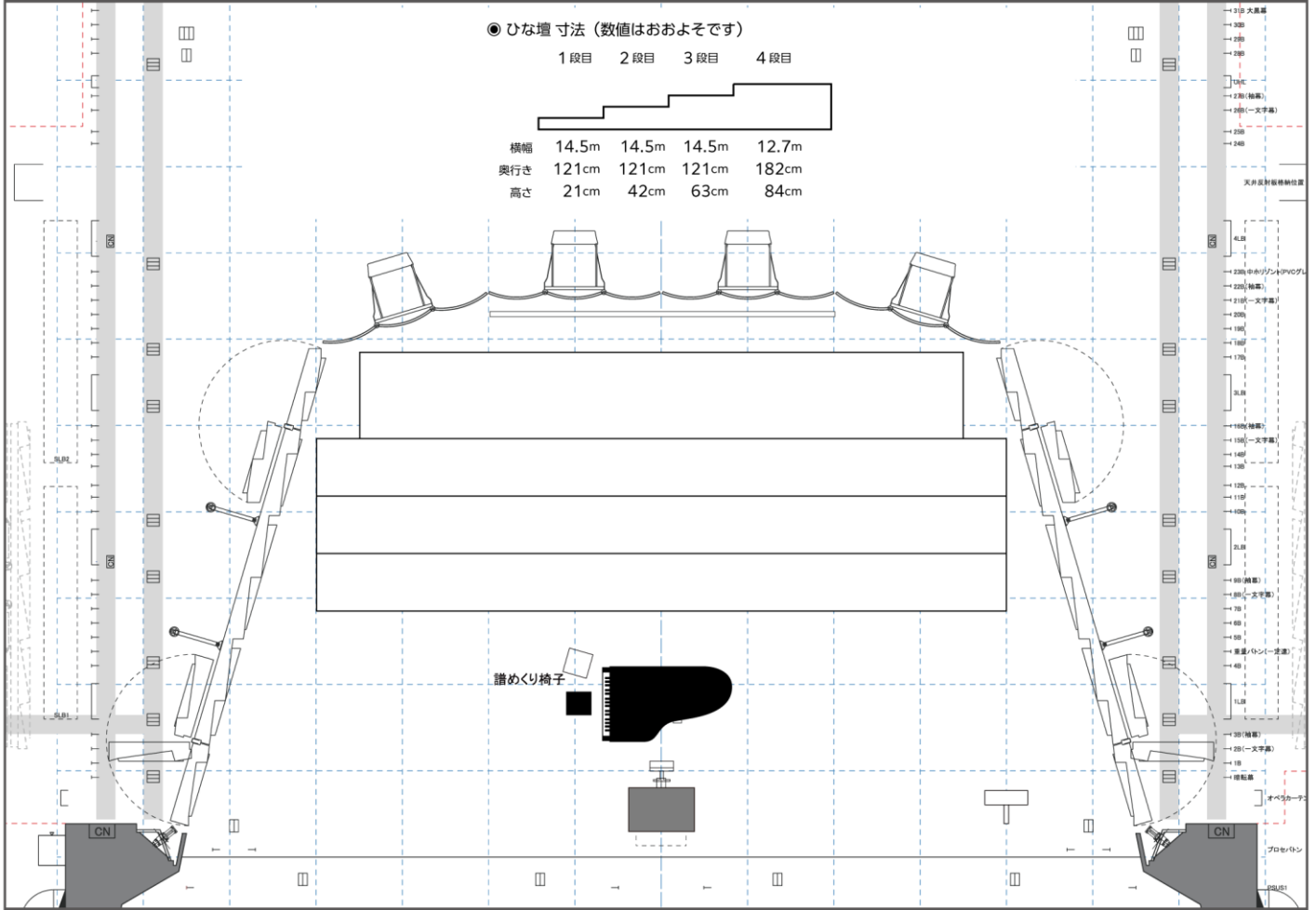

京合唱祭 サウスホール 舞台図面

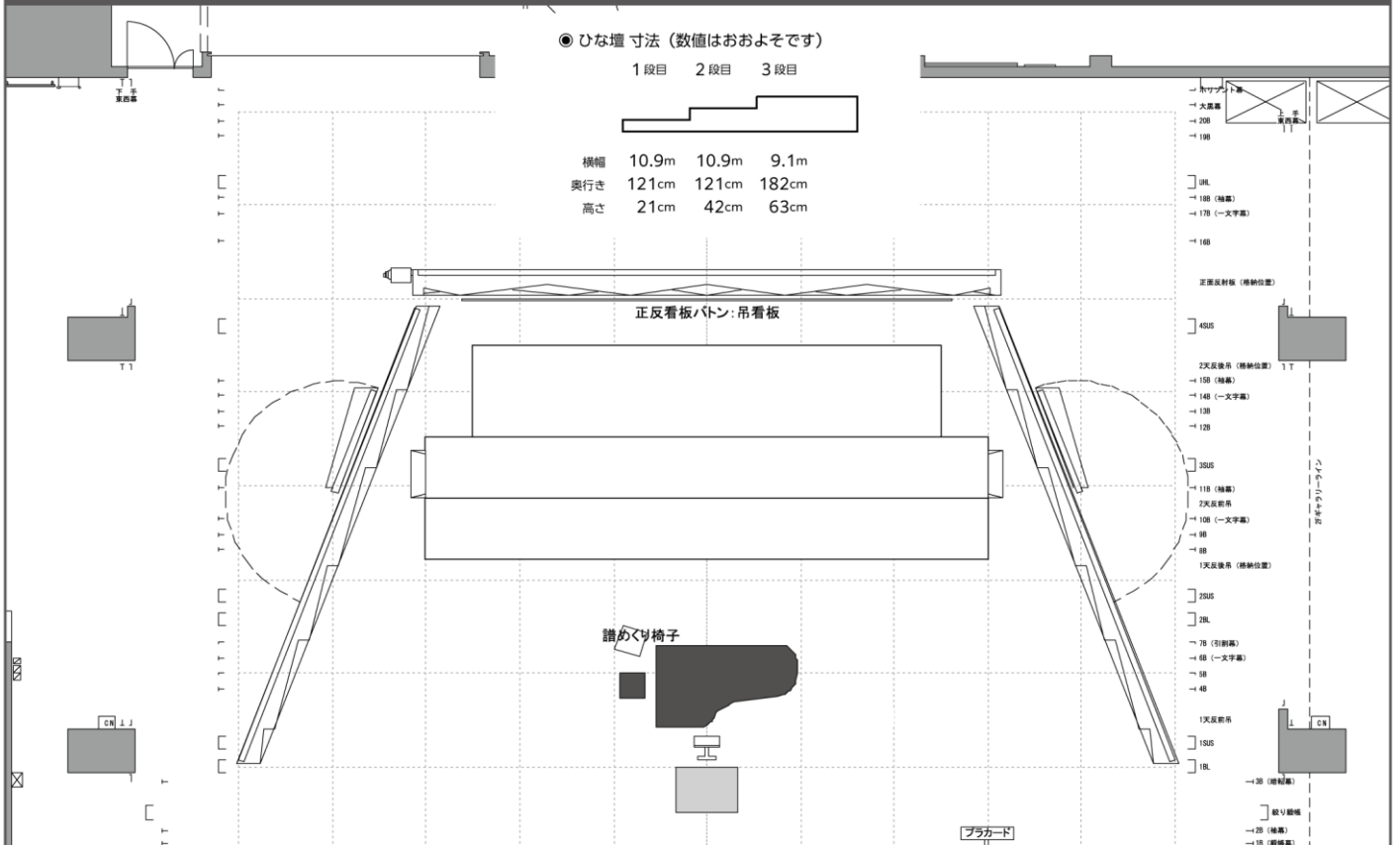

IV おかあさんコーラス大会の出演

第49回全日本おかあさんコーラス関西支部京都大会～女声合唱の祭典～
実施要項

開催日時 2026年5月30日（土）13：00～17：30（予定）

開催会場 ロームシアター京都メインホール

出演資格 女声合唱団で下記の全日本大会開催規定を満たすと判断できる合唱団

－全日本おかあさんコーラス大会開催規定〔参加資格〕－

- (1) 団員は、主として成人女性で編成された女声合唱団であること。
なお、「主として成人女性」とは、
「8割以上が高校生を除く18歳以上の女性」を指す。
- (2) 一般社団法人全日本合唱連盟に所属する正会員連盟に加盟していること。
- (3) 当該支部内の大会であれば、1回に限りどこでも参加できる。
- (4) 下記の条件で女声合唱に男性が加わって歌うことを認める。
- ①女声パートと同じ高さで歌うこと（オクターブ下での歌唱は認めない）。
- ②人数等は（1）の範囲内とする。

演奏人数 制限なし

ただし、全国大会への出演は6名以上（指揮者・伴奏者を除く）に限る。

演奏曲目 自由

賞と選考 ・優秀賞（演奏及びパフォーマンスを総合的に判断し優れている合唱団）

・全国大会への京都代表

※ 全国大会 8月22日（土）・23日（日）

[ふくやま芸術文化ホール リーデンローズ](#)

※ 全国大会への推薦は辞退することができます。

「出演登録」よりお知らせください。

選考委員 3名（五十音順） 日下部祐子（声楽家）

齊田 好男（指揮者・関西合唱連盟理事長）

鈴木捺香子（合唱指揮者・京都府合唱連盟理事長）

協 賛 キューピー株式会社

※ 本大会には、自己が、現在、暴力団、暴力団員（暴力団員でなくなったときから5年を経過しない者を含む）、暴力団準構成員、暴力団関係企業、総会屋、社会運動標ぼうゴロ、政治活動標ぼうゴロ、特殊知能暴力集団及びこれらに準じる者は参加できない。

1. お土産品（おかあさんコーラス大会出演合唱団のみの特典）

- キューピー株式会社から出演者にお土産があります。
（ドレッシングやマヨネーズ等の商品）
- 5月30日（土）メインホールホワイエに「お土産配布場所」を設けます。
個々にお引き換えください。
- 引き換えには「引換券」が必要です。
「引換券」は総会時に出演人数に応じてお渡しします。
出演人数に増減があった場合、[P.5 II 3. 出演者証・入場券](#)と同様に増減分を追加・回収いたします。

2. 選考結果の発表・表彰

- 5月30日（土）のメインホールでの全演奏終了後に選考結果の発表、表彰を行います。
- 選考結果は合唱連盟ホームページに掲載するとともに、朝日新聞紙面及び朝日新聞デジタル版に掲載されます。

3. 選考委員による講評

- 選考委員に講評コメントをお書きいただく予定です。
- 5月30日（土）の当日終演後、ホール1階プロムナードの出演受付にデスクを設け、封筒に入れてお渡しします。必ずお受け取りください。
- 講評を希望されない場合は、「出演登録」よりお知らせください。

V 小アンサンブルコンテスト

京都合唱祭の目玉企画となっている小アンサンブルコンテスト。

これまで名演奏・迷演奏が繰り広げられ、これなしではもはや合唱祭ではないくらい！

京都のアンコンの特徴は、【初心者からベテランまで何でもこい】です。未加盟でも参加OK!

大いに笑い、惜しみない拍手を送って楽しい時間を過ごしましょう(^O^)

常連さんはもちろん、初めての方の参加も楽しみに待ってま〜す！

1. 日 時 5月30日（土）16：00開演（予定）
2. 会 場 ノースホール
3. 出演人数 16名以内（指揮者・伴奏者含む）
4. 演奏時間 1グループにつき 3分程度
5. 伴奏楽器 ピアノ1台を用意します。（移動はできません）

※他の楽器を持ち込む際は、実行委員会までお問い合わせください。

6. 出演料 高校生以下 200円／1人 大学生以上 300円／1人
当日の受付時に現金でお支払いください。
（出演料には演奏著作権料を含みます）

※出演には入場券（1,000円）又は合唱祭出演者証が別途必要です。

お持ちでない方は当日お買い求めください。

7. 出演申込 合唱祭特設ページからお申し込みください。

曲目確認のための楽譜コピーの提出が必要です。

詳しくは [P.16 VIII 1. 楽譜コピー提出](#) をご確認ください。

8. 募集締切 **4月5日（日）**

9. 出演順 主催者側に一任ください。

出演順は5月の連休明けを目安にメールでご案内します。

10. 優秀賞 選出団体には31日（日）メインホールで演奏していただきます！

Ⅵ セミナー等のイベント

京都合唱祭の開催期間中、様々な時間帯や会場でセミナーやイベントを行います。

この時間は客席で演奏を聴いて、この時間は舞台上で本番、そしてこの時間はイベントに参加・・・と、参加すればするほど合唱祭が楽しくなります。

■講師とセミナー内容（予定） 敬称略

ゲスト 信長 貴富〔作曲家〕

- 加盟合唱団のためのゲストセミナー
（客席での聴講は未加盟の方もOK）

セミナー曲（すべて信長貴富 作曲）

①混声 未来へ （谷川俊太郎 詩）
祈ってもいいだろうか（谷川俊太郎 詩）

②混声 言葉は （谷川俊太郎 詩）
祈ってもいいだろうか（谷川俊太郎 詩）

③女声 夕焼け （高田 敏子 詩）
祈ってもいいだろうか（谷川俊太郎 詩）

「祈ってもいいだろうか」（混声二部・同声二部）は3つのセミナーで歌います。

混声・女声どちらも同じ楽譜を使用します。



その他にも

- ゲストトーク
- リフレッシュタイム
- オープンシンギング
- ボイストレーニング

など楽しい企画はまだまだ増えますので乞うご期待！

いずれも詳しくは、4月11日（土）の連盟総会にてお知らせします。

セミナー楽譜販売のお知らせ（別紙案内参照）

京都府合唱連盟では、このセミナーで使用する楽譜を販売します。

詳しくは別紙 第63回京都合唱祭セミナー楽譜販売のお知らせ をご確認ください。

※各セミナーではコピー譜の使用は厳禁です。

コピー譜の使用が発覚した場合、セミナーの参加をお断りする場合があります。

Ⅶ シング！スポット（ローム・スクエアほか）

ローム・スクエアに電子ピアノ付きで歌っていただける「シング！スポット」を設けます。

1 枠10分で、空きがあれば何回でも、連続でもOK！

合唱団・グループのPR演奏や本番前の練習などにお使いいただけます。

- 事前申し込み制とします。申し込み方法は[合唱祭通信](#)でお知らせします。
- 使用時間は申し込み状況・合唱祭への出演時間を考慮の上、実行委員会で決定します。
- 当日空きがあればご使用いただけます。
- 天候によって使用できない場合がありますので、予めご了承ください。
- [合唱祭出演前の公式リハーサルではありません](#)。出演前の利用を確約するものではありませんのでご了承ください。

（注意）ローム・スクエアおよび岡崎公園の使用について

ローム・スクエアでの声出しは規制しませんが、「シング！スポット」での演奏に影響する行為はご遠慮ください。

また、[入口付近および下図の歌唱禁止エリアでの声出しは禁止](#)します。

岡崎公園の利用は自由ですが、公園でのイベントや観光客、また公園でくつろがれている方々への配慮をお願いします。

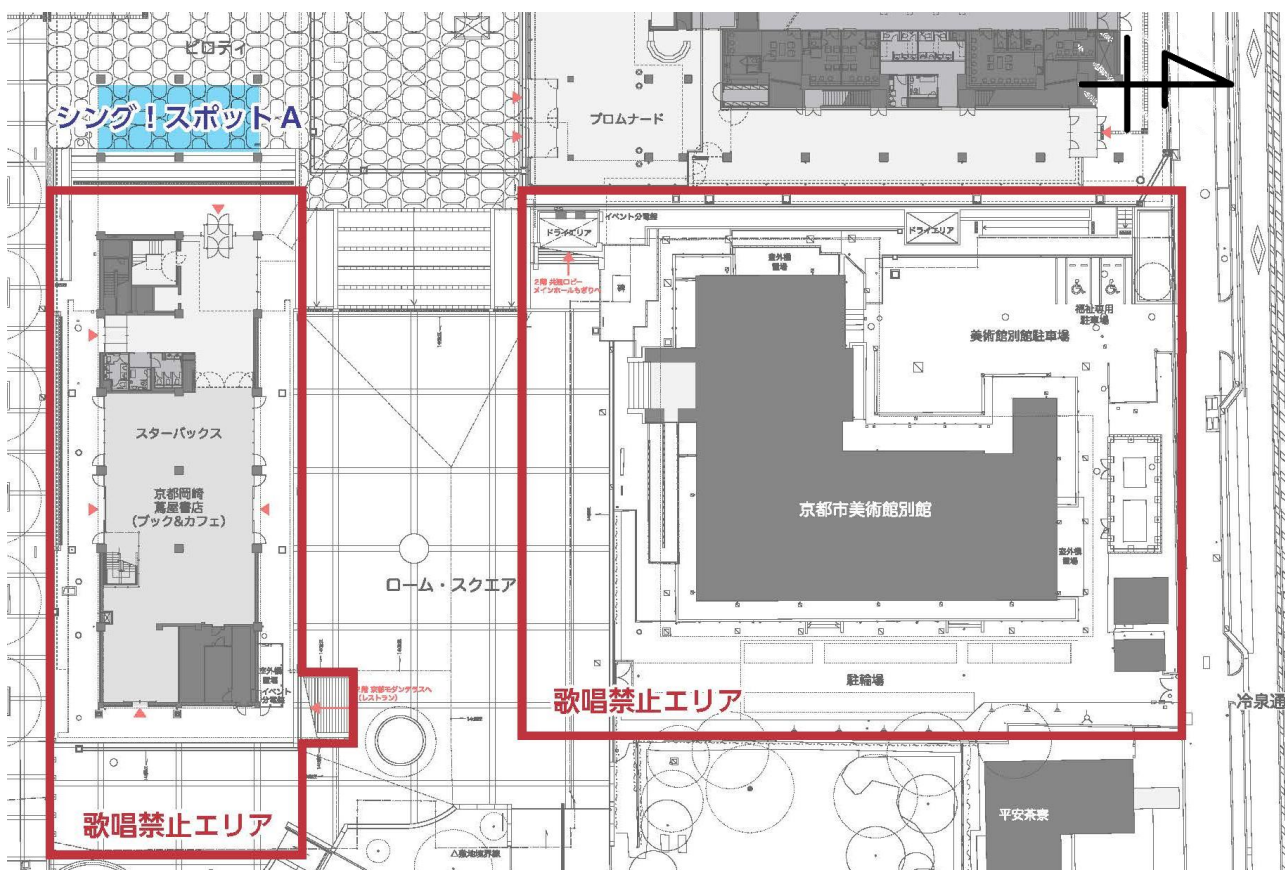

VIII その他の手続き・連絡事項

1. 楽譜コピー提出 4/11 (土) 締切

- 著作権料申請及びパンフレット掲載のために、正確な曲名、作詩・作曲・編曲者名等が必要です。下記の楽譜ページ（スキャン・写真・コピー 等）を事務局に提出してください。

①表紙、タイトル、目次ページ

（曲集名・組曲名、作詩・作曲 等、出版社が記載されているページ）

②それぞれの演奏曲の1 ページ目

（演奏曲名、作詩・作曲 等が記載されているページ）

- メール本文・ファイル名（紙の場合は紙面）両方に、**合唱団名を明記**してください。
- 京都合唱祭に関するすべての演奏曲目に必要です。（小アンサンブルも含む）
- 例年、内容の不備が多く見受けられます。よくご確認ください！
- **4月11日(土)**までにいずれかの方法で提出してください。

提出先 メール：up@kyoto-jca.com

F A X： 075-744-6348

事務局まで郵送

連盟総会（4/11）受付時に提出

2. 当日スタッフに関して

京都合唱祭は加盟団体みなさんと作っていくフェスティバルです。

歌手手として、観客として楽しんでいただくことはもちろん、合唱祭という大きな催しにスタッフとして関わることも楽しみのひとつにしていきたいと考えています。

連盟総会時に各団にお手伝いいただきたい人数と時間枠をお知らせします。

ぜひともご協力をお願いいたします。

3. 貴重品に関して

主催者側での貴重品預かりは行いません。各合唱団で管理してください。

盗難などの事故が生じた場合、主催者では一切の責任を負いませんのでご了承ください。

必要な方はコインロッカー（メインホール1階インフォメーション横）をご利用ください。

おかあさんコーラス大会、小アンサンブルコンテスト等すべて共通です。

4. ホール内での撮影・録音

ステージ写真撮影は大阪フォトサービス、演奏録音は京都音楽センターが行います。

お客様によるホール内での撮影・録音は固くお断りします。

※ご自身の団体に限り、指定位置からのビデオ撮影（1名・1台）を許可します。

希望の団体は出演受付までお申し出ください。

無許可での撮影、他の団体を撮影することは禁止します。

自団体の演奏録音・撮影した動画を SNS 等で公開する際は、**別紙のガイドラインを遵守**してください。

5. 合唱団 PR スペース

メインホールもぎり周辺を中心に、ホール各所に展示スペースを設けます。

合唱団の PR、演奏会告知や団員募集・入団案内、長年ため込んだ楽譜の在庫整理などにご利用ください。

申込方法など、**詳しくは合唱祭通信でお知らせします。**

①合唱団ブース

用途：入団相談案内、フリーマーケット、ライブラリ展示など

②ポスター展示

用途：合唱団 PR、合唱団のあゆみ、写真ギャラリーなど

A2 縦サイズ（横 420mm×縦 594mm）まで

③ハローコーラス（団員募集ポスター展示スペース）

A4 サイズ・定型あり

④演奏会 PR コーナー

ボードへのチラシ貼り付け、チラシ置き

出展費用：無料

※ ②・④は受付時に 1,000 円をお預かりします。

預り金はポスター・チラシ等を撤去された際にお返しします。

31 日の合唱祭終了までに撤去されなかった場合、主催者でチラシ等を処分します。

その際は預り金を処分費用として頂戴します。



6. 合唱祭パンフレット広告掲載のお願い 4/30(木) 締切

- パンフレット（A4版 8,000部発行予定）への広告掲載を募集します。
各合唱団の演奏会のお知らせ、団員募集など、PRにどうぞご活用ください。
合唱祭に出演されない場合でも、広告掲載依頼は受け付けています。
- また、加盟団体以外の一般企業やお店などの広告も受け付けています。
広告掲載による合唱祭サポートのご協力をお願いします。
- **今大会特設ページの広告掲載申し込みフォームにご記入の上、広告用原稿と合わせてお申し込みください。締め切りは4月30日(木)です。**
- 原稿は印刷用データ（Adobe Illustrator もしくは Photoshop）、PDF、Word 等でご用意ください。
JPEG 等画像データでご用意いただく際は、なるべく大きなサイズで作成してください。

〔広告掲載料：合唱連盟加盟団体用の料金〕

ページ割り	サイズ (mm)	掲載料
1 ページ (全面)	横 210 × 縦 297	60,000 円
1/2 ページ	横 189 × 縦 135	30,000 円
1/4 ページ横	横 189 × 縦 65	15,000 円
1/4 ページ縦	横 92 × 縦 135	15,000 円
1/8 ページ	横 92 × 縦 65	8,000 円

〔広告掲載料：合唱連盟加盟団体以外の料金〕

ページ割り	サイズ (mm)	掲載料
1 ページ (全面)	横 210 × 縦 297	80,000 円
1/2 ページ	横 189 × 縦 135	40,000 円
1/4 ページ横	横 189 × 縦 65	20,000 円
1/4 ページ縦	横 92 × 縦 135	20,000 円
1/8 ページ	横 92 × 縦 65	10,000 円

7. 京都合唱祭ご支援のお願い（別紙依頼書参照） 5/17（日）締切

コロナ禍を乗り越えて4年。ようやく合唱にも活気が戻ってきました。

しかしながら、コロナ禍により大打撃を受けた合唱連盟財政は、まだまだ非常に厳しい状況が続いています。

そこで3年前の第60回から合唱祭を通じて賛助いただくサポーターを募っています。

今年も引き続き募集をします。

合唱文化の継承のために、是非とも皆さまのご支援・ご協力をお願いします。

◆賛助金によるサポート

合唱祭パンフレット（A4版 8,000部発行予定）へご芳名を掲載します。

法人・団体サポーター	10,000円（1口）
個人サポーター	5,000円（1口）

締め切り：5月17日（日）

◆合唱祭当日の募金によるサポート

若手育成のための募金箱を会場に設置しますので、ぜひご支援ください。

《 予 告 》

第64回京都合唱祭

&

80th Anniversary「合唱ジャンボリー2027 in KYOTO」
（全日本合唱連盟創立80年記念事業）

＜併催＞第50回全日本おかあさんコーラス関西支部京都大会
～女声合唱の祭典～

2027年5月21日（金）～23日（日）
ロームシアター京都

Ⅸ コーラスウェーブ 2026 春 in ゼスト御池（合唱祭プレイベント）

昨年につき、今年も京都合唱祭直前にまちかどライブパフォーマンスを実施します！
 合唱演奏はもちろん、ダンスつき、寸劇つき、合唱団のPRや演奏会の宣伝もOK！
 みんなで歌うコーナーもありますので、出演予定のない方も是非いらしてくださいね。

まちかどライブなので、ひな壇やピアノがなかったり、逆に柱があったりと、普通の環境ではありませんが、それもまた楽しい。通りすがりやショッピングを楽しむ人々をどれだけ惹きつけるかはみなさん次第です。

合唱団全員でも有志の小グループでも、色んな団からの寄せ集めでも参加できますので、ぜひ一緒にチャレンジして合唱の仲間を増やしましょう！

申し込みなど、詳しくは4月11日（土）の連盟総会にてお知らせします。

- | | |
|------------|--|
| 1. 日 時 | 5月23日（土）お昼ごろ |
| 2. 会 場 | ゼスト御池 御幸町広場 |
| 3. 出 演 者 | 合唱団でも有志のグループでも可。
（加盟合唱団の団員1人以上を含むこと・人数制限なし） |
| 4. 演 奏 時 間 | 1グループにつき10分以内（入退場込み）
歌うこととあわせてPR・宣伝も可能です。 |
| 5. 設 備 | 電子ピアノ 1台
譜面台 1台
マイク 1本 |

[合唱祭に関するお問い合わせ・お申し込み先]

- 各種お申し込みはこちら

合唱祭特設ページ

<https://kyoto-jca.com/matsuri/>



- お問い合わせ、楽譜コピーの提出はこちら

京都府合唱連盟事務局（月・水・金 13:00～17:00）

〒604-0934

京都市中京区尾張町234 アマデウス麩屋町二条 101号室

Tel 075-744-6347 FAX 075-744-6348

E-mail info@kyoto-jca.com（お問い合わせ）

up@kyoto-jca.com（楽譜コピー提出）

[締め切り一覧]

合唱祭出演に関するもの

- | | |
|---------------|----------|
| ◆ 合唱祭エントリー | 3月15日（日） |
| ◆ 出演登録 | 4月5日（日） |
| ◆ 小アンサンブル申し込み | 4月5日（日） |
| ◆ 楽譜コピー提出 | 4月11日（土） |
| ◆ 登録内容変更 | 5月17日（日） |
| ◆ 入場券・著作権料納入 | 5月22日（金） |

その他

- | | |
|-----------|----------|
| ◆ 広告掲載 | 4月30日（木） |
| ◆ 賛助金サポート | 5月17日（日） |

合唱連盟 SNSのご案内

HP <https://kyoto-jca.com/>

X <https://x.com/kyotojca>

Facebook https://www.facebook.com/kyotojca/?ref=embed_page